

**MOUNTING CARE FOR OIL TANKS**  
**BITTE BEACHTEN**  
**PRECAUTIONS DE MONTAGE POUR RESERVOIRS D'HUILE**

To avoid an earlier breakdown of the steel straps along with other functional problems it is highly recommended that mounting brackets are suitably aligned and parallel to each other and mounting surface has to be fully flat.

Um Schäden vorzubeugen und Brüche der Spannbänder oder sonstige Beeinträchtigungen zu vermeiden, müssen die Tankhalter parallel zu einander und auf gleicher Höhe verbaut werden.

Pour éviter une rupture rapide des courroies en acier et autres problèmes de fonctionnement, il est fortement conseillé d'aligner et de paralléliser les supports de fixation, et la surface de montage doit être plane/flat.

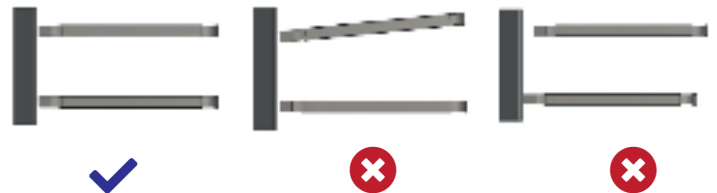
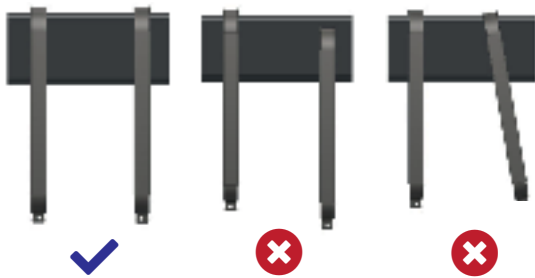

MOUNTING POSITION/  
 ANSICHT NACH DER MONTAGE/  
 POSITION DE MONTAGE

SIDE VIEW/  
 ANSICHT VON DER SEITE/  
 VUE DE COTE

**1. MOUNTING OF REAR SUPPORTS/**

**ANBAU DER TANKHALTER**

**MONTAGE DES SUPPORT ARRIERE**

To avoid an earlier breakdown of the steel straps along with other functional problems it is highly recommended that mounting brackets are suitably aligned and parallel to each other and mounting surface has to be fully flat.

Um Schäden vorzubeugen und Brüche der Spannbänder oder sonstige Beeinträchtigungen zu vermeiden, müssen die Tankhalter parallel zu einander und auf gleicher Höhe verbaut werden.

Pour éviter une rupture rapide des courroies en acier et autres problèmes de fonctionnement, il est fortement conseillé d'aligner et de paralléliser les supports de fixation, et la surface de montage doit être plane/flat.

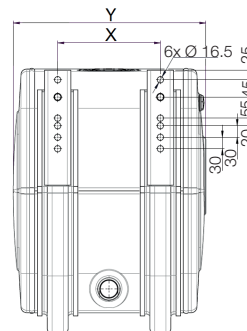
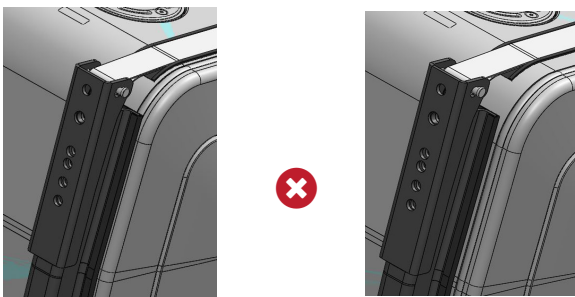

Y (mm)	Recommended Dimension X	
	Min	Max
400	180	180
500	250	280
600	325	380
700	400	480

**WARNING:**

The given dimensions are purely indicative; while fitting brackets, straps and related rubbers please make sure they do not seat over the welds. This is to prevent brackets and straps from uneven loading that might lead to cracks

**WARNUNG:**

Die angegebenen Maße dienen als Richtwerte. Stellen Sie bei der Montage der Tankkonsolen, den Spannbändern und deren Gummiunterlagen sicher, dass diese nicht auf den Schweißnähten aufliegen. Dies verhindert eine ungleichmäßige Gewichtsverteilung, die zu Rissbildung am Tank führen..

**ATTENTION**

Les dimensions sont purement indicatives ; en fixant les palliers, avec courroies et rondelles associées, assurez-vous qu'elles ne touchent pas les soudures. Cela afin d'éviter que les palliers et courroies supportent une charge inégale pouvant entraîner des fissures.

## 2. MOUNTING OF THE BLOCKING STRAPS

Position the tank on the rear supports.  
Position the rubber straps on the tank.  
Mount the steel straps using the pins as shown in figure 2.  
Tighten the steel bands with the knurled nut, as indicated in figure 3, using a coupling torque of 30÷35 Nm.  
Check the stability of the mounted tank

## MONTAGE DER SPANNBANDER

- Tank bis an die Tankhalter aufsetzen.  
-Gummiunterlagen auf dem Tank positionieren  
- Spannbänder und Bolzen wie in Abbildung 2 einsetzen  
-Untere Spanbandbefestigung wie in Abbildung 3 verschrauben. Anzugsmoment 30 bis 35 Nm  
-Korrekten Sitz des montierten Tanks überprüfen

## MONTAGE DES SANGLES DE BLOCAGE

- Positionner le réservoir sur les supports arrière  
- Positionner les sangles en caoutchouc sur le reservoir  
- Installer les courroies en acier en utilisant les goupilles comme indiqué sur le schéma No. 2  
- Resserrer les bandes d'acier avec l'écrou moleté, comme indiqué sur le schéma No.3, en utilisant un couple de serrage de 30/35 Nm  
- Vérifier la stabilité du réservoir installé

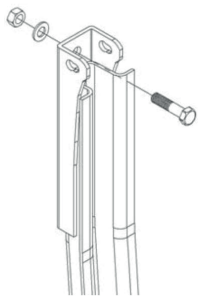

Fig.1

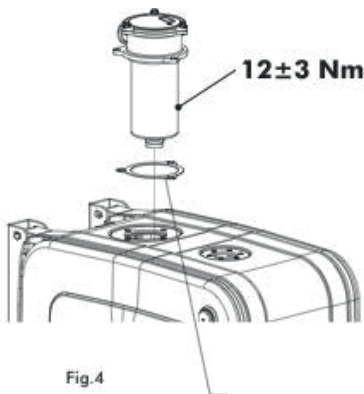
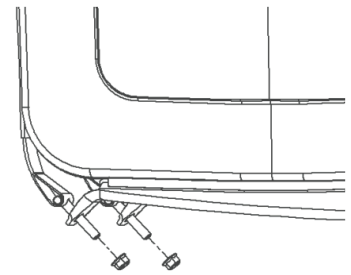
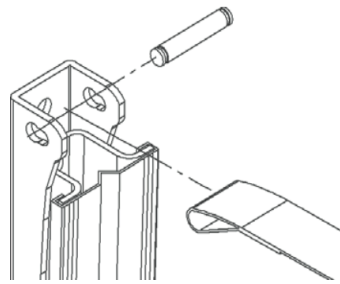

Fig.4

NOTE REGARDING MOUNTING OF THE FLANGED FILTER (OPTIONAL)

HINWEIS ZUR MONTAGE DES RUCKLAUFFILTERS (OPTIONAL)

REMARQUES CONCERNANT L'INSTALLATION DU FILTRE A BRIDES (OPTIONNEL)

## CONTROLS / ÜBERPRUFEN / CONTROLES

After the first 1000 km and successively every 10000 km, check the stability of the tank and tightness of the screws and nuts.

Nach den ersten 1000 km und danach alle 10.000 km überprüfen Sie den Sitz des Tanks, sowie die Schrauben und Muttern.

Après les premiers 1 000 km et successivement tous les 10 000 km, vérifier la stabilité du réservoir et le serrage des vis et des écrous..

For ordering accessories and fittings please refer to the relative catalogues.  
Zubehör und Ersatzteile entnehmen Sie bitte dem jeweils gültigen Katalog.  
Pour commander les accessoires et raccords, consulter le catalogue correspondant.

Member of **JOST**-World

All dimensions are given in mm unless otherwise stated. Technical Specifications are subject to change without notice.

JOST UK Ltd., Edbro House, Nelson Street, Bolton, Lancashire, BL3 2JJ, UK, Phone +44 (0) 1204 52 88 88,  
E-Mail: sales-uk@jost-world.com, www.jostuk.co.uk, www.edbro.com, Fax +44 (0) 1204 531 957

**JOST** **ROCKINGER** **TRIDEC** **Edbro**

**E5555**  
Rev 3, Feb 2021